

PRZYKŁAD PRAWIDŁOWO WYKONANYCH OTWORÓW TECHNOLOGICZNYCH

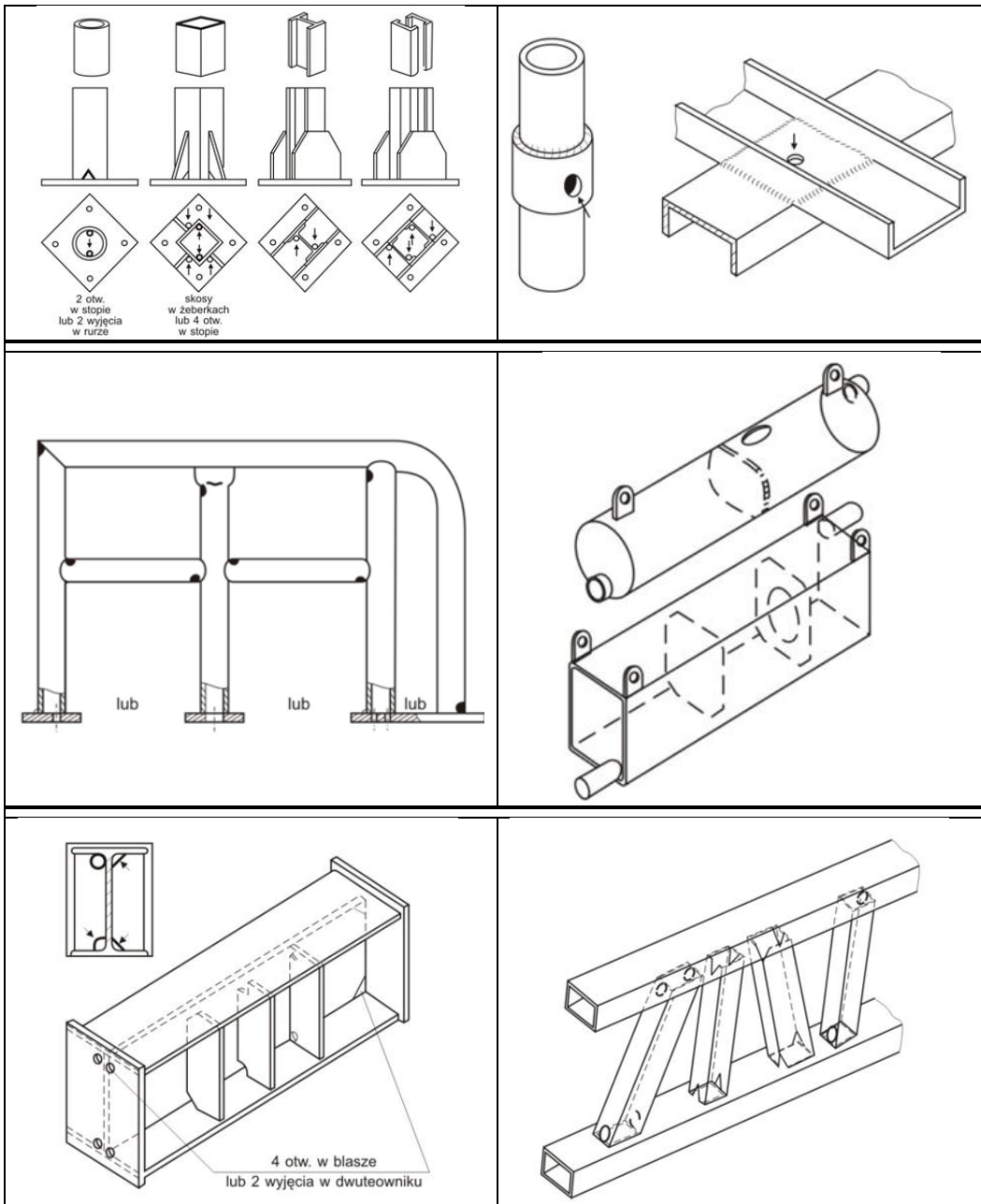

**PRZYKŁADY PRZYGOTOWANIA KONSTRUKCJI DO PROCESU CYNKOWANIA
W CYNKOWNI JAMALEX SP. Z O.O.**

Osiągnięcie jak najlepszych wyników cynkowania konstrukcji stalowych zależy w dużym stopniu od sposobu ich zaprojektowania i samego wykonania. Poniżej przedstawiamy, jak należy prawidłowo przygotować konstrukcję do cynkowania:

